

VLASTNOSTI

- Velký kontrastní číselník
- Nastavitelné toleranční značky
- Jemné nastavení s možností aretace
- Měřicí ústrojí chráněné proti nárazům
- Upínací stopka a měřicí čep doteku z kalené nerezové oceli
- Nízká hystereze díky měřicí tyčce uložené v přesném kuličkovém vedení
- Necitlivost na síly působící na tyčku doteku ze strany
- Vysoká citlivost a přesnost docílená uložením osiček měřicího ústrojí v drahokamech a přesnými ozubenými kolečky a pastorky
- Robustní konstrukce
- Konstantní měřicí síla
- Zdvih měřicího čepu pomocí drátového zdvihátka nebo zdvihacího tlačítka
- **Rozsah dodávky:** Pouzdro



TECHNICKÉ PARAMETRY

Obj. č.	4333000	4333005	4334001	4334006
Typ	1004	1004 T	1003 XL	1003 XLT
Rozsah měření	mm	± 0,13		
Dělení stupnice	μm	5	2	
Číselník		130–0–130		
Mezní chyba G_e	μm	3,5	2	
Mezní chyba G_{ges}	μm	4	2,4	
Mezní chyba G_t	μm	3	1,4	
Hystereze f_u	μm	1		
Opakovatelnost f_w	μm	1		
Norma		Tovární norma		
Volný zdvih	mm	2,5		
Měřicí síla	N	1		
Průměr číselníku	mm	50		
Barva číselníku		Bílá	Žlutá	
Třída krytí:		IP 54		IP 54

Obj. č.	Upínací stopka
	mm
4333000	8
4333005	8
4334001	8
4334006	8

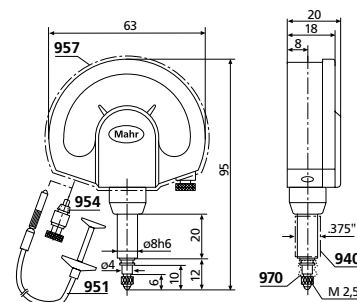

PŘÍSLUŠENSTVÍ

Obj. č.	Popis	Typ
4310103	Adaptační pouzdro (.375" / 8 mm)	940
4372000	Drátové zdvihátko (250 mm)	951
4372030	Zdvihové tlačítko	954
4373030	Ochranná krytka proti stříkající vodě	957
4334786	Gumová manžeta	970
4375002	Upevňovací oko k nasazení na upínací stopku 8h6 mm	963

