

# Mikrometr pro měření hloubek Micromar 45 T



- Nonius a hlavní stupnice matně chromovány pro spolehlivé odečítání
- Nerezové měřicí vřeteno, celé kalené a broušené
- Rychloposuv s integrovanou řehtačkou
- **Rozsah dodávky:** Prodloužení 25 mm a 50 mm, Pouzdro

## Použití:

- Měření hloubek
- Měření vzdáleností a šířek drážek s talířkovým měřicím dotekem 45 Tm

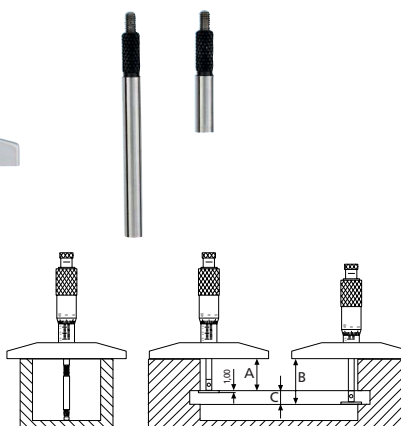

## Technické parametry

Obj. č.	Typ produktu	Rozsah měření	Dělení stupnice	Mezní chyba	Stoupání vřetene	Norma
4180000	45 T	0 – 100	0,01	5 $\mu\text{m}$	0,5	Tovární norma

Obj. č.	a	b	c
4180000	100	16	13

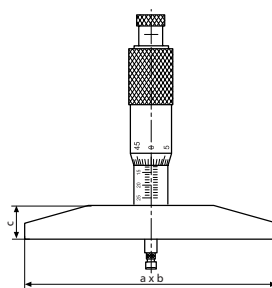

## Příslušenství

Obj. č.	Označení výrobku	Typ produktu
4180001	Prodlužovací díl (25 mm)	45 Tv
4180002	Prodlužovací díl (50 mm)	45 Tv
4180003	Prodlužovací díl (100 mm)	45 T
4180011	Talířkový měřicí dotek (9 x 1 mm)	45 Tm

